

Prüfungen · Examens · Tests · Esami · Tests

EN 13240 | 15a B-VG (A): FSPS-WA 2209-EN-A | VKF-Nr. (CH): 25197 | Aachener-, Münchner-, Regensburger-Verordnung: Ja | DIBt Zulassung: beantragt (Typ FC_{41x} und FC_{51x})

1. BImSchV gem., §4, Abs. 3: Cartago erfüllt die Emissionsgrenzwerte der 2. Stufe und genießt somit uneingeschränkten Bestandsschutz.

Mehrere Anschlüsse an einen Schornstein möglich, siehe Punkt 4. in der Bedienungsanleitung 1 „Mehrfachbelegung bei raumluftunabhängiger Betriebsweise.“

Raccordements multiples de la cheminée possible, cf point 4 dans le mode d'emploi 1 „Raccordement multiple avec fonctionnement indépendant de l'air ambiant“. Multiple allocation of the chimney is possible, see point 4. in the Instructions for use 1 "Connection of Multiple Devices in Direct Vent Operation." · Possibile installazione di una canna fumaria multipla oppure, vedi punto 4. nel Istruzioni operative 1 „Collegamento multiplo con funzionamento indipendente dall'aria ambiente.“ · Meervoudige aansluiting aan de schoorsteen is mogelijk, zie punt 4. in de Bedieningshandleiding 1 „Meervoudige bezetting bij autonoom gebruik.“

Feuerrungswerte¹ · Valeurs de combustion¹ · Combustion values¹ · Valori di combustione¹ · Verwarmingswaarden¹

	Holz ² (Österreich ³)	
Nennwärmeleistung · Puissance calorifique nominale · Nominal Thermal Output · Potenza calorifica nominale · Nominaal thermisch vermogen	7 (7)	kW
Heizleistung min / max in kW⁴ · Puissance mini / maxi en kW ⁴ · Thermal output min / max in kW ⁴ · Potenza termica min./max. in kW ⁴ · Warmtevermogen min / max in kW ⁴	4-8 (3,3-7,4)	
Abgasmassenstrom · Flux des gaz d'échappement · Flue Gas Mass Flow Rate · Corrente della massa dei gas combusti · Uitlaatgas-massastroom	7 (6,6)	g/s
Abgasstutzentemperatur · Température à la tubulure des gaz d'échappement · Flue Gas Outlet Temp. · Temperatura al raccordo dei gas combusti · Nisbustemperatuur	335 (300)	°C
Mindestförderdruck bei Nennwärmeleistung · Pression minimum de refoulement à la puissance calorifique nominale · Min. Supply Pressure at Nominal Thermal Output · Pressione minima d'alimentazione a potenza calorifica nominale · Minimale onderdruk bij nominaal thermisch vermogen	12 (12)	Pa
Wirkungsgrad · Efficacité énergétique · Efficiency · Rendimento · Rendement	78 (80,6)	%
CO-Gehalt · Teneur en CO · CO content · Contenuto CO · CO-gehalte	500 (500)	mg/Nm ³
Feinstaub · Particules fines · Particulate matter · Polveri fini · Fijnstof	< 20 (< 20)	mg/Nm ³
C_nH_m	19 (19)	mg/Nm ³
NO_x	100 (100)	mg/Nm ³
Mindestverbrunnungsluftbedarf · Besoin d'air de combustion minimum · Min. required combustion air volume · Requisiti minimi dell'aria di combustione · Minimum Verbrandingsluchttoevoer	30 (30)	m ³ /h

¹Bei 13% O₂ · Pour 13% de O₂ · At 13% O₂ · Con 13% O₂ · Bij 13% O₂ / ²Bois · Wood · Legna · Hout / ³Autriche · Austria · Austria · Oostenrijk / ⁴(gerundet) · (arrondi) · (rounded) · (valore arrotondato) · (afgerond)

Maße & Gewichte · Dimensions & poids · Dimensions & weights · Dimensioni & pesi · Afmetingen & gewichten

Maße in cm, Gewichte in kg · Dimensions en cm, poids en kg · Dimensions in cm, weights in kg · Dimensioni in cm, pesi in kg · Afmetingen in cm, gewichten in kg

a	Höhe · Hauteur · Height · Altezza · Hoogte	132,5
b	Breite · Largeur · Width · Larghezza · Breedte	35,5
c	Tiefe · Profondeur · Depth · Profondità · Diepte	53
d	Rauchrohranschlusshöhe (Österreich +25 cm) · Hauteur de raccordement (Autriche +25 cm) · Flue pipe connection height (Austria +25 cm) · Altezza allaccio tubi (Austria +25 cm) · Rookkanaal aansluitinghoogte (Oostenrijk +25 cm)	130,5 (155,5)
e	Rauchrohranschlusshöhe hinten (nicht in Österreich) · Hauteur de raccordement à l'arrière (Non en Autriche) · Connection height for rear installation (not in Austria) · Altezza del raccordo posteriore (non in Austria) · Aansluitinghoogte achteraansluiting (niet in Oostenrijk)	120,5
f	Externe Luftzufuhr, Anschlusshöhe hinten/Anschlussbereich unten · Arrivée d'air externe arrière/par le bas · External air supply connector height on the back/connection area below · Aria di combustione esterna, altezza attacco posteriore/zona di allaccio inferiore · Externe luchttoevoer aansluitinghoogte achteraan/Aansluitbereik beneden	9/10-16
g	Distanz Ofenrückwand - Rauchrohrmitte · Distances de l'arrière du poêle - centre tuyau · Distance from rear stove wall - flue pipe centre · Distanza schienale stufa - centro del tubo · Afstand achterkant kachel - midden rookkanaal	20,5
	Feuerraum (HxBxT) · Foyer (HxLxP) · Fire box (HxWxD) · Interno stufa (AxLxP) · Brandkamer (HxBxD)	65x20x27,5
	Gewicht · Poids · Weight · Peso · Gewicht	168

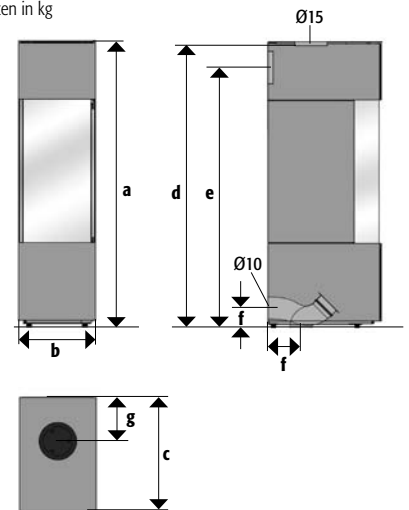

Sicherheitsabstände · Distances de sécurité · Safety Distances · Distanze di sicurezza · Veiligheidsafstanden

Maße in cm · Dimensions en cm · Dimensions in cm · Dimensioni in cm · Afmetingen in cm

Abstände zu brennbaren Materialien

Distances aux matériaux combustibles
Distances to combustible materials
Distanze da materiali combustibili
Afstand tot brandbare materialen

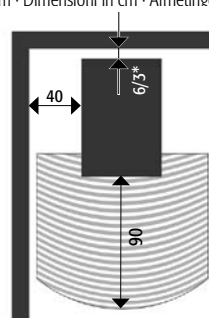

*Bitte beachten Sie zusätzlich die Informationen und Hinweise in der Bedienungsanleitung!

Respectez de plus les informations et indications dans le mode d'emploi!

Please also adhere to the information and notes in the operating instructions!

Siete pregati di attenervi alle informazioni e note presenti nelle istruzioni per l'uso!

Neem bovendien de extra informatie en instructies in de gebruiksaanwijzing in acht!

Größe der Bodenplatte

Taille de la plaque de sol
Size of the floorplate
Dimensione della piastra
Grootte van de vloerplaat

